



# UNITED ARAB ARCHITECTS CO.

شركة المعماريون العرب المتحدة للمقاولات

COMPANY PROFILE

2026



## من نحن

**شركة المعماريون العرب المتحدة للمقاولات** من الشركات الرائدة في مجال المقاولات في المملكة العربية السعودية. تأسست الشركة بهدف توفير حلول إنشائية متكاملة تلبي احتياجات مختلف القطاعات، بما في ذلك المشاريع الحكومية والتجارية والسكنية. تتميز أعمالنا بتنوعها، حيث تشمل جميع الأعمال الإنشائية والمعمارية، بالإضافة إلى خدمات الإلكتروميكانيك والتيار الخفيف. نضع نصب أعيننا الجودة العالية في كل ما نقوم به، متبعين منهجية واضحة تركز على التخطيط الدقيق والتنفيذ المنظم مع الالتزام بالجدول الزمني والتكلفة المحددة. نعتبر كل مشروع مسؤولية شاملة، حيث نبدأ بفهم متطلبات العميل وأهداف المشروع، ثم نتقدم إلى مراحل التخطيط والتنفيذ، لنصل أخيرًا إلى التسليم وفقًا للمواصفات المعتمدة.

## ABOUT US

**UAAC** one of the leading contracting companies in the Kingdom of Saudi Arabia. The company was established to provide comprehensive construction solutions that meet the needs of various sectors, including government, commercial, and residential projects.

Our services are diverse, encompassing all construction and architectural works, in addition to advanced electromechanical and low current services. We prioritize high quality in everything we do, following a clear methodology based on precise planning and organized execution while adhering to specified timelines and budgets.

We treat each project as a comprehensive responsibility, beginning with a thorough understanding of client requirements and project objectives, advancing through planning and execution phases, and culminating in delivery according to approved specifications.





## OUR PHILOSOPHY

## فلسفتنا

We believe that an organized approach is the key to the success of any project; therefore, we follow a distinctive strategy aimed at minimizing risks and maximizing execution effectiveness.

Our approach is based on a set of fundamental principles:



### المتابعة المستمرة Continuous Monitoring

نحن نؤمن بأن المراقبة الجيدة هي أساس النجاح، ولهذا نقوم بإجراء عمليات مراقبة دورية لضمان التزام جميع الأطراف بالمواعيد والمعايير المطلوبة.

We believe that effective oversight is essential for success; therefore, we **conduct periodic monitoring** to ensure all parties adhere to the required specifications and standards.



### الالتزام بالجدول الزمني Adherence to Timelines

نحن نعرف أهمية الوقت بالنسبة لعملائنا، لذا نلتزم بالجدول الزمني الذي تم تحديده منذ بداية المشروع، مما يساهم في تسليم العمل في الوقت المحدد دون أي تأخير.

Understanding the importance of time for our clients, we **commit to the timelines** established at the project's outset, facilitating timely delivery without any delays.



### تنظيم مراحل التنفيذ Organization of Execution Phases

نقوم بتقسيم المشروع إلى مراحل محددة بدقة، مما يسهل علينا متابعة الأداء وتقييم التقدم في كل مرحلة. هذا يسمح لنا بالتعامل مع أي تحديات أو مشكلات قد تظهر أثناء سير العمل.

We meticulously divide the project into **well-defined phases**, which allows us to monitor performance and assess progress at each stage. This enables us to address any challenges or issues that may arise during the workflow.



### وضوح نطاق العمل Clarity of Scope

نحن نحرص على تحديد متطلبات المشروع بوضوح منذ البداية، مما يساعد على تجنب أي غموض أو لبس. نحن نعمل مع العملاء على وضع خطة واضحة تحدد كل التفاصيل بدءًا من الأهداف وصولًا إلى النتائج المتوقعة.

We prioritize **clearly defining project requirements from the outset**, which helps avoid any ambiguity or misunderstandings. We work closely with our clients to establish a clear plan detailing everything from objectives to expected outcomes.

## رؤيتنا

نطمح لأن نكون من الشركات الرائدة والموثوقة في قطاع المقاولات بالمملكة العربية السعودية، مع التركيز على تنفيذ المشاريع بكفاءة وجودة عالية، وبناء علاقات مهنية طويلة الأمد مع عملائنا. نعتبر الابتكار والتطور المستمرين من أولوياتنا، حيث نسعى لتقديم حلول جديدة تتجاوز توقعات عملائنا.

## OUR VISION

We aspire to be a recognized and trusted contracting company in the Kingdom of Saudi Arabia, focusing on delivering projects with high efficiency and quality while building long-term professional relationships with our clients. We consider innovation and continuous development among our top priorities, striving to offer new solutions that exceed our clients' expectations.



## مهمتنا

تتمثل مهمتنا في تقديم حلول تنفيذ متكاملة في قطاع المقاولات، تعتمد على التخطيط السليم والتنفيذ المنظم والتواصل الفعال. نحن نلتزم بتلبية جميع متطلبات المشروع وتوقعات العملاء من خلال العمل وفق أعلى المعايير.

## OUR MISSION

Our mission is to provide integrated contracting solutions through sound planning, structured execution, and effective communication. We are committed to meeting all project requirements and client expectations by adhering to the highest standards.





UNITED ARAB ARCHITECTS CO.  
شركة المعماريون العرب المتحدة

UAAC

# Our Values | قيمنا

تتمثل قيمنا الأساسية في:  
Our core values include:

## 04

Partnership | الشراكة



التعاون مع العملاء  
كشركاء لتحقيق  
أهدافهم المشتركة.

Collaborating with clients  
as partners to achieve their  
shared objectives.

## 03

Quality | الجودة



تقديم الأعمال وفق المعايير الفنية  
المعتمدة مع متابعة دقيقة في  
جميع مراحل المشروع.

Delivering work according  
to recognized technical  
standards with close  
supervision at all stages of  
the project.

## 02

Transparency | الشفافية



بناء الثقة وتعزيز العلاقات  
طويلة الأمد من خلال  
وضوح التواصل والخدمات.

Building trust and fostering  
long-term relationships  
through clear  
communication and  
services.

## 01

Commitment | الالتزام



احترام التفاهات والالتزام  
بالتكلفة والوقت كعوامل  
حيوية لنجاح المشروع.

Honoring agreements and  
adhering to cost and time as  
vital factors for project success.

- Our Values | قيمنا
- Our Services | خدماتنا
- Work Methodology | منهجية العمل
- Our Experience | خبرتنا

# Our Services | خدماتنا

نقدم مجموعة شاملة من خدمات المقاولات، والتي تشمل:  
offer a comprehensive range of contracting services, including:

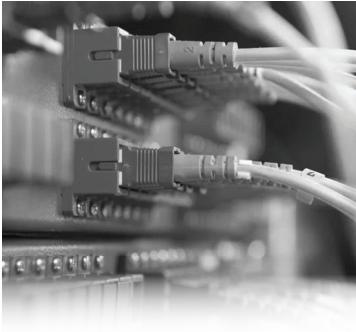

مشاريع الاتصالات  
Telecommunications projects

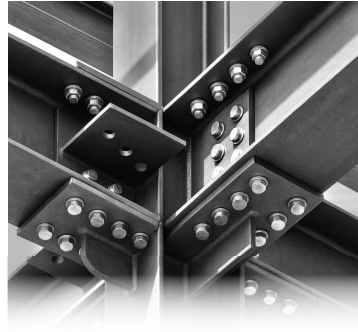

الهيكل والمنشآت المعدنية  
Steel structures and facilities



أعمال الميكانيكية والكهربائية  
Mechanical and electrical works



أعمال التشطيبات المعمارية  
Finishing and fit-out works



المشاريع الإنشائية  
Construction project

- Our Values | قيمنا
- **Our Services | خدماتنا**
- Work Methodology | منهجية العمل
- Our Experience | خبرتنا

نحرص على تحقيق التكامل بين الفرق الهندسية والتنفيذية لضمان سير العمل بكفاءة وجودة عالية.  
We ensure integration between engineering and execution teams to promote efficient and high-quality workflows.

# Work Methodology | منهجية العمل

نعتمد في تنفيذ مشاريعنا على خطوات واضحة تشمل:  
Our project execution is based on defined steps, including:



- Our Values | قيمنا
- Our Services | خدماتنا
- Work Methodology | منهجية العمل
- Our Experience | خبرتنا

# Our Experience | خبرتنا

نحن نملك خبرة واسعة في قطاع المقاولات تشمل:  
We have extensive experience in the contracting

## 01

يملك فريقنا سنوات طويلة من العمل في مشاريع متنوعة.

OUR TEAM HAVE MANY YEARS OF WORK ON DIVERSE PROJECTS.

## 02

فريق متخصص من المهندسين والإداريين ذوي الخبرة.

A SPECIALIZED TEAM OF EXPERIENCED ENGINEERS AND ADMINISTRATORS.

## 03

إتمام مشاريع في عدة مدن بالمملكة، مما يعكس تنوعنا وقدرتنا على تلبية الاحتياجات المختلفة.

SUCCESSFULLY COMPLETED PROJECTS ACROSS MULTIPLE CITIES IN THE KINGDOM, REFLECTING OUR VERSATILITY AND ABILITY TO MEET VARIED NEEDS.

- Our Values | قيمنا
- Our Services | خدماتنا
- Work Methodology | منهجية العمل
- **Our Experience | خبرتنا**



# THE STRUCTURE | الهيكل

الهيكل التنظيمي هو إطار عمل يعكس التسلسل الهرمي للمسؤوليات  
OBS is a framework that reflects the hierarchy of responsibilities

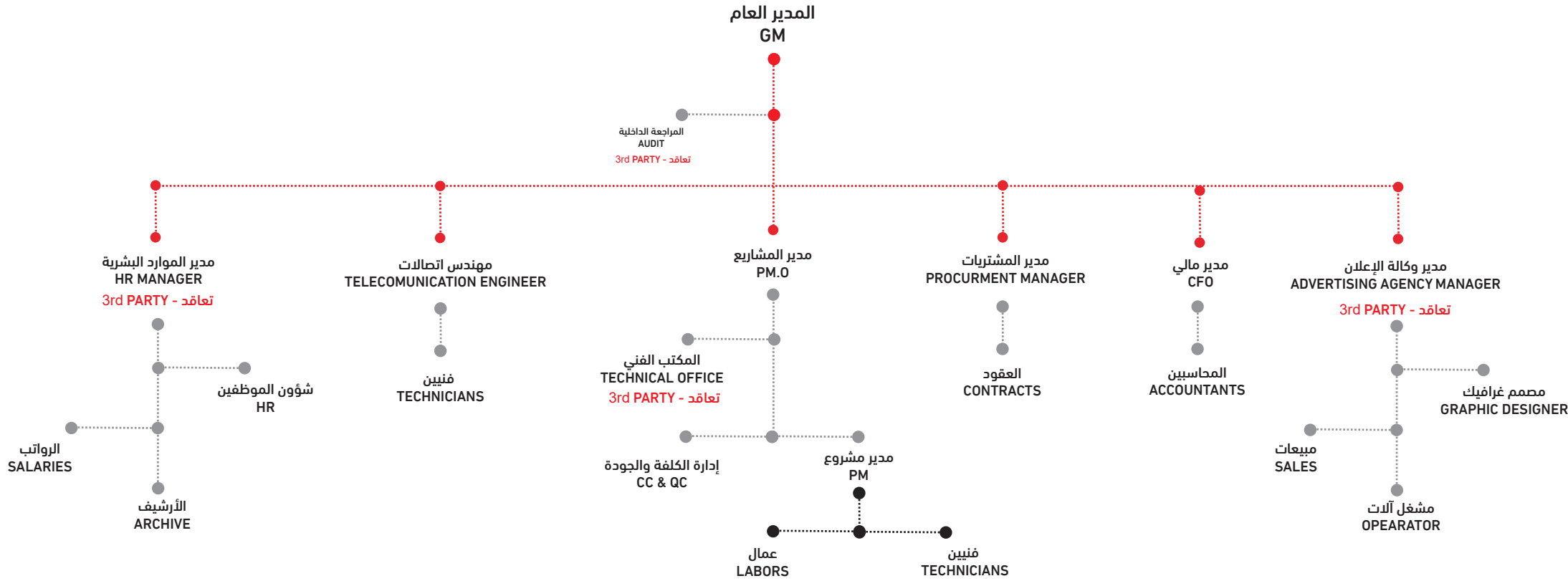

We تم بناء الهيكل التنظيمي بطريقة مميزة وقابلة للتكيف حسب الحاجة، بهدف دمج الفرق لضمان عدم حدوث أي اضطراب في سير العمل  
OBS was built in a distinctive and adaptable way as needed, with the aim of integrating teams to ensure that there is

## OUR PROJECTS | مشاريعنا

# OUR PROJECTS | مشاريعنا



- **Project**  
Ulaisha school
- **Owner**  
Qimam Al Hayat Schools
- **Scope of work**  
Renovation & construction
- **(Duration (months**  
8,00
- **Cost Value**  
19.500.000,00
- **Year of implemntation**  
2025

- **اسم المشروع**  
انشاء و تطوير مدارس عليشة
- **الجهة المالكة**  
شركة مدارس قمم الحياة
- **نطاق العمل**  
ترميم و إنشاء
- **مدة المشروع بالاشهر**  
8,00
- **قيمة المشروع**  
19.500.000,00
- **سنة تنفيذ المشروع**  
2025



# OUR PROJECTS | مشاريعنا

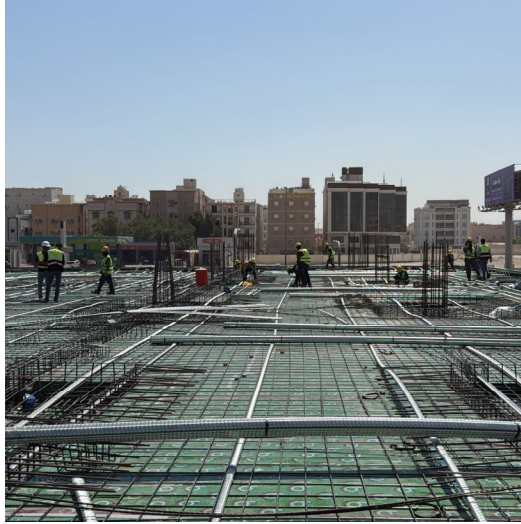

- **Project**  
Construction works of ibn Khaldoun Plaza - Dammam
- **Owner**  
The Olayan Group
- **Scope of work**  
Concrete Structure
- **(Duration (months**  
6,00
- **Cost Value**  
6.400.000,00
- **Year of implemntation**  
2025

● **اسم المشروع**  
انشاء مجمع ابن خلدون بلازا - الدمام

● **الجهة المالكة**  
مجموعة العليان

● **نطاق العمل**  
الهيكل الخرساني

● **مدة المشروع بالاشهر**  
6,00

● **قيمة المشروع**  
6.400.000,00

● **سنة تنفيذ المشروع**  
2025



# OUR PROJECTS | مشاريعنا



UNITED ARAB ARCHITECTS CO.  
شركة المعماريون العرب المتحدة  
UAAC

- **Project**  
FitOut Saudi Exab Offices
- **Owner**  
Exab Saudi Arabia
- **Scope of work**  
Finishing Works, Electromechanical & Data Works
- **(Duration (months**  
4,00
- **Cost Value**  
4,000,000,00
- **Year of implemntation**  
2025

- **اسم المشروع**  
تجهيز مكاتب اكساب السعودية
- **الجهة المالكة**  
اكساب السعودية
- **نطاق العمل**  
تشطيبات و أعمال الكتروميكانيك وداتا
- **مدة المشروع بالاشهر**  
4,00
- **قيمة المشروع**  
4,000,000,00
- **سنة تنفيذ المشروع**  
2025



# OUR PROJECTS | مشاريعنا



- **Project**  
CCTV systems
- **Owner**  
Ministry of Culture
- **Scope of work**  
Supply and Installation of
- **(Duration (months**  
6,00
- **Cost Value**  
3.000.000,00
- **Year of implemntation**  
2025

- **اسم المشروع**  
كاميرات مراقبة لمواقع اثرية ضمن المملكة
- **الجهة المالكة**  
وزارة الثقافة
- **نطاق العمل**  
تأسيس وتركيب كاميرات مراقبة
- **مدة المشروع بالاشهر**  
6,00
- **قيمة المشروع**  
3.000.000,00
- **سنة تنفيذ المشروع**  
2025



## OUR PROJECTS | مشاريعنا



UNITED ARAB ARCHITECTS CO.  
شركة المعماريون العرب المتحدة  
UAAC

- **Project**  
Infrastructure for 200 hotel rooms
- **Owner**  
Royal Tulip Sharma – Tabuk
- **Scope of work**  
Civil and Infrastructure Works
- **(Duration (months**  
8,00
- **Cost Value**  
6.000.000,00
- **Year of implemntation**  
2023

- **اسم المشروع**  
بنية تحتية لعدد 200 غرفة فندقية
- **الجهة المالكة**  
روبال توليب شرما - تبوك
- **نطاق العمل**  
أعمال انشائية و الكتروميكانيك وبنية تحتية
- **مدة المشروع بالاشهر**  
8,00
- **قيمة المشروع**  
6.000.000,00
- **سنة تنفيذ المشروع**  
2023



# OUR PROJECTS | مشاريعنا



- **Project**  
Development, Renovation, and Operation of the Central Restaurant
- **Owner**  
Royal Tulip Sharma – Tabuk
- **Scope of work**  
Renovation, Electrical And Mechanical works
- **(Duration (months**  
4,00
- **Cost Value**  
1.500.000,00
- **Year of implemntation**  
2024

- **اسم المشروع**  
تطوير وتجديد وتشغيل المطعم المركزي
- **الجهة المالكة**  
روبال توليب شرما - تبوك
- **نطاق العمل**  
ترميم وتشطيب وأعمال الكتروميكانيك
- **مدة المشروع بالاشهر**  
4,00
- **قيمة المشروع**  
1.500.000,00
- **سنة تنفيذ المشروع**  
2024



# OUR PROJECTS | مشاريعنا

## Project

Central Laundry Facility Construction (1,200 m<sup>2</sup>)

## Owner

Royal Tulip Sharma – Tabuk

## Scope of work

Concrete Structure

## (Duration (months

2,00

## Cost Value

1.200.000,00

## Year of implementation

2024

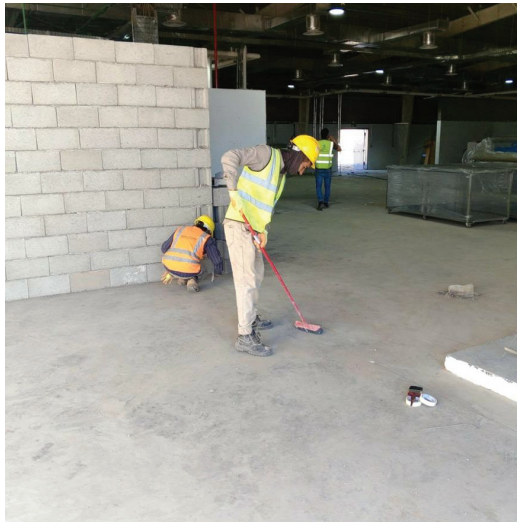
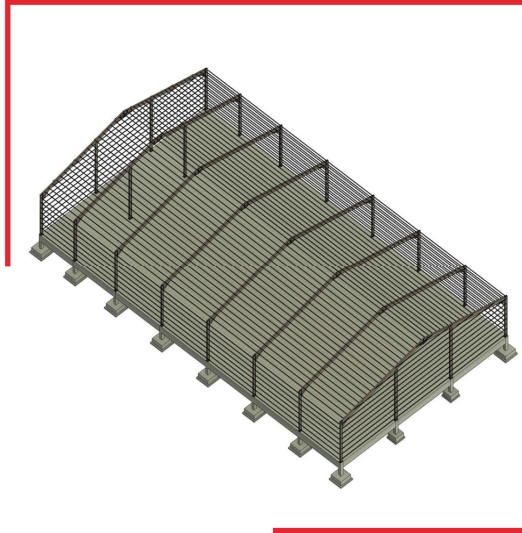

UNITED ARAB ARCHITECTS CO.  
شركة المعماريون العرب المتحدة  
UAAC

## اسم المشروع

أشياء مغسلة ملابس مركزي 1200 م<sup>2</sup>

## الجهة المالكة

روبال توليب شرما - تبوك

## نطاق العمل

الهيكل الخرساني

## مدة المشروع بالاشهر

2,00

## قيمة المشروع

1.200.000,00

## سنة تنفيذ المشروع

2024



# OUR PROJECTS | مشاريعنا



- **Project**  
Fencing Works for Heirtage Palaces - Taif
- **Owner**  
Ministry of Culture
- **Scope of work**  
Fencing, Banner Printing, and Signage Works
- **(Duration (months**  
4,00
- **Cost Value**  
3.900.000,00
- **Year of implemntation**  
2024

- **اسم المشروع**  
أعمال تسوير القصور التاريخية - الطائف
- **الجهة المالكة**  
وزارة الثقافة
- **نطاق العمل**  
تسوير وطباعة بنر و لوحات
- **مدة المشروع بالاشهر**  
4,00
- **قيمة المشروع**  
3.900.000,00
- **سنة تنفيذ المشروع**  
2024



# OUR PROJECTS | مشاريعنا



- **Project**  
Rehabilitation of Renewable Energy Engineering Laboratories
- **Owner**  
Princess Nourah bint Abdulrahman University
- **Scope of work**  
Electrical and Data Works
- **(Duration (months**  
2,00
- **Cost Value**  
200.000,00
- **Year of implemntation**  
2025

- **اسم المشروع**  
إعادة تأهيل معامل هندسة الطاقة المتجددة
- **الجهة المالكة**  
جامعة الاميرة نوره بنت عبدالرحمن
- **نطاق العمل**  
أعمال كهربائية و اتصالات
- **مدة المشروع بالاشهر**  
2,00
- **قيمة المشروع**  
200.000,00
- **سنة تنفيذ المشروع**  
2025





شريكك الموثوق في عالم المقاولات | Your trusted partner in the world of contracting